

TERRA&CIA

A VOZ DO AGRONEGÓCIO

Mala Direta Postal
Básica

991231522/2012-DR/SPI
AgroBrasil

....CORREIOS....

**Edição
Especial**



CiT&C

*Nós, do Centro de Inovações
Tecnológicas CanaMix,
aguardamos a sua visita.*

*Somos 18 empresas
expositoras.*

Rua: AC 54 - AGROCANA

FINANCIAMENTO EM



BNDES AUTOMÁTICO



**BNDES CRÉDITO
PEQUENAS EMPRESAS**

OS RECURSOS QUE VOCÊ PRECISA PARA TIRAR SEUS PLANOS DO PAPEL E FAZER SUA EMPRESA CRESCER.

Central de Atendimento: 0800 724 4420 | Atendimento de seg. a sex. - das 8h às 20h | Ouvidoria: 0800 646 4001 | Deficientes auditivos ou de fala: 0800 940 0458 | Encontre uma cooperativa Sicoob perto de você: Sicoob Cecres: (11) 2192-911 | Sicoob Cocre: (19) 3401-2207 | Sicoob Cocrealpa: (18) 3502-2050 | Sicoob Cocred: (16) 3946-3355 | Sicoob Coocreivre: (16) 3820-6500 | Sicoob Coopcred: (18) 3401-1909 | Sicoob Coopecredi: (16) 3251-9700 | Sicoob Cooplivre: (19) 3491-3339 | Sicoob Crediceripa: (14) 3761-3255 | Sicoob Credicitrus: (17) 3345-9000 | Sicoob Credicoapec: (16) 3712-6600 | Sicoob Credicoonai: (16) 3636-3240 | Sicoob Crediguaçu: (19) 3593-9898 | Sicoob Credimota: (18) 3341-9190 | Sicoob Credivale: (18) 3902-3800 | Sicoob Credlíder: (17) 3426-5510

EMPRESARIAL BNDES



BNDES FINAME



BNDES FINAME
ENERGIA RENOVÁVEL

*Operação sujeita a análise e aprovação de crédito.

Em parceria com o BNDES, o Sicoob oferece linhas de financiamento de longo prazo com taxas sob medida para o seu negócio. Tudo para ajudar você a incrementar a produção, gerar mais renda e melhorar cada processo da sua empresa.

Procure sua cooperativa e converse com o gerente.

 **SICOOB**
Faça parte.

TERRA&CIA
A VOZ DO AGRONEGÓCIO
agrobrasil
Parceria de Sucesso**CanaMix**
REVISTA DE FORTALECIMENTO AGRONEGÓCIO**DIRETOR**Plínio César (16) 98242 1177
plinio@canamix.com.br**EDITOR CHEFE**Igor Savenhago MTB 40.618/SP
(16) 99177-1961
igor@canamix.com.br**REDAÇÃO**Marcela Falsarella MTB 71.067/SP
(16) 99454 5840
redacao@canamix.com.br
Rovênia de Paula (16) 99368-8085Foto de Capa: Grupo Luz - Ribeirão Preto / SP
Modelo de capa: Mariana Azevedo**CONTATO COMERCIAL E PUBLICIDADE**

Plínio César / Nivaldo Santana

CIRCULAÇÃO E ASSINATURASplinio@canamix.com.br
redacao@canamix.com.br**EVENTOS**

redacao@canamix.com.br

PROJETO GRÁFICO E DIAGRAMAÇÃOJonatas Pereira - Criativo SP - (16) 99203 6450
creativopublicidade@email.com

OUTRAS PUBLICAÇÕES: Guia de Compras SA

AGÊNCIAS DE PUBLICIDADE

433 AG - larissa@433.ag (41) 3016 0433

ARTÉRIA - mídia@arteria.ag (11) 5185 4587

CALIA - bruna@calia.com.br (11) 2122 8600

DOMÍNIO - marcus.lula@dpbr.com.br (31) 3360 0000

E21 - taila.loureiro@e21.com.br (51) 3092 7400

FILADÉLFIA - pedro@filadelfiacom.com.br (31) 3516 0159

LABCOM - labcom.rp@labcomtotal.com.br (16) 3512 9735

MCGARRY BOWEN - juliana.berro@mcgarrybowen.com.br (11) 2173 0354

OXI - henrique.miura@oxicomunicacao.com.br (19) 3305 9040

PUBLICIS - cristina.maria@salleschemistri.com.br (11) 4560 9000

TALENT MARCEL - bruna.simoies@talentmarcel.com.br - (11) 2504 0448

TUGARE - simone.rosa@tugare.com.br (11) 3594 3124

Para assinar, esclarecer dúvidas sobre sua assinatura ou adquirir números atrasados (SAC 16 3620 0555 e 3234 6210)
2º a 6º feira, das 9h às 12h e das 13h30 às 18h.

Artigos assinados e mensagens publicitárias refletem ponto de vista dos autores e não expressam a opinião da revista. É permitida a reprodução total ou parcial dos textos, desde que citada a fonte.

PARCEIRA DE MÍDIA
GUERREIRO
AGROMARKETING

glauucia@guerreiro.agr.br (44) 3026 4457

Envie seus comentários sobre esta edição
para redacao@canamix.com.br.

Grupo AgroBrasil

R. Genoveva Onofre Barban, 495 - 14056-340

Planalto Verde - Ribeirão Preto - SP

16 3620 0555 / 3234 6210 - www.canamix.com.br

EDIÇÃO ESPECIAL PARA UM ANO EXCEPCIONAL

Essa edição especial sobre a Fenasucro & Agrocana está em suas mãos porque, para nós, do **Grupo AgroBrasil**, a feira, neste ano, também ganhou contornos especiais. Não que, em anos anteriores, não tenha sido assim. Mas, agora em 2019, a nossa participação cresceu, o que resulta em maior evidência às nossas publicações, que fazemos com muita dedicação e profissionalismo para levar a você a melhor informação sobre o agronegócio nacional, e, também, aos lançamentos



Plínio César

Diretor do **Grupo AgroBrasil**

dos produtos e serviços de nossos parceiros, empresas que caminham lado a lado com a gente durante todo o ano.

Em reconhecimento aos nossos mais de 13 anos de trabalho incansável em prol do jornalismo agrícola e do desenvolvimento da agropecuária brasileira, recebemos um convite da organização da feira para instalar o inédito e grandioso **CITEC (Centro de Inovações Tecnológicas CanaMix)**. Um local com 1.500 metros quadrados, que movimentará, durante os quatro dias de evento, muitos negócios. Mas não só isso. Teremos o prazer de receber nossos visitantes com boa comida, chope artesanal, boa música, shows de humor e de magia, palestras com os mais requisitados temas do setor sucroenergético, teste drive da Suzuki, sorteios de brindes e muito mais.

Cerca de 20 empresas parceiras estão presentes com os mais recentes lançamentos de suas marcas. Resultado da credibilidade do **Grupo AgroBrasil**, que consegue reunir grandes companhias – com know-how para se destacar tanto no mercado interno quanto no externo, por oferecerem as mais modernas tecnologias voltadas à cana-de-açúcar – e, com isso, proporcionar a realização de um projeto totalmente inovador.

Por isso, essa edição da revista **Terra&Cia** é exclusiva sobre a Fenasucro & Agrocana. Além de uma reportagem sobre a expectativa de aumento de faturamento, número de empresas participantes, quantidade de produtos e serviços apresentada, autoridades homenageadas, você terá um guia completo sobre o **CITEC (Centro de Inovações Tecnológicas CanaMix)**: quais empresas estarão presentes, quais os lançamentos apresentados, a nossa localização na feira, a relação de palestras, os artistas que animarão o espetáculo, informações sobre o **Network CanaMix**. Tudo, tudo mesmo, para que você não perca um único detalhe.

Será um prazer pra gente, que tem sua companhia abrilhantando todas as nossas publicações – **Terra&Cia/CanaMix**, **Guia de Compras SA**, agora também em versão online, **Portal CanaMix**, **Programa Terra&Cia**, entre tantas outras iniciativas –, recebê-lo naquele que será a nossa casa na Fenasucro & Agrocana. Seja bem-vindo ao **CITEC. BOA LEITURA!**

25 anos

O maior significado do tempo é a *vida*

O tempo pode ter inúmeros significados; ele pode ser passado, presente, futuro; pode ser segundos, minutos, horas; pode ser dias, meses, anos.

Ele pode ser tudo isso; mas para a Medicar Emergências Médicas, o maior significado do tempo é a vida.

Seja onde for, quando for, a Medicar estará pronta para ir até você.

Medicar 25 anos salvando vidas.

Ter Medicar custa pouco, não ter pode custar uma vida.

medicar
emergências médicas

Responsável Técnico: MARCELO A. F. SANCHES | CRM / SP 65378



ORIGEM

HISTÓRIA DO GRUPO

O Grupo MECAT foi fundado na década de 80 em Goiânia, Goiás com a finalidade de fabricar equipamentos e máquinas para os setores de Alimento e Agroindústria, produzindo sob encomenda e desenvolvendo uma linha própria de equipamentos na área de separação de micro sólidos. Em 1995 fundou a MECAT Service na cidade de Bebedouro, interior do estado de São Paulo, em 1998 fundou a MECAT USA em Orlando, Flórida - USA e em 2018 iniciou representação em Bangkok, Tailândia. Com laboratório de física próprio para análise operacional dos equipamentos instalados e da pesquisa de campo com equipamentos pilotos, a MECAT tomou conhecimento de vários

setores de aplicação da própria tecnologia, tendo como usuários principais as indústrias de processamento de produtos líquidos, tais como caldo de cana, suco de laranja, águas industriais e outros.

Ao longo dos anos, a MECAT alcançou reconhecimento com a aprovação de sua tecnologia pelos grandes grupos mundiais produtores de sucos cítricos que substituíram os equipamentos convencionais pelos turbo filtros na fase de tratamento do suco primário. Em 2003, depois de 04 anos de pesquisa, a MECAT ingressou na indústria de fabricação de Açúcar e Etanol. Hoje, presente em mais de dez países, o grupo é consolidado como líder mundial em tecnologia.

Reconhecida nacionalmente pelo Ministério da Ciência e Tecnologia com o Prêmio Nacional FINEP de Inovação Tecnológica, e internacionalmente pela FDA (USA Food and Drug Administration) é referência no setor sucroenergético com reconhecimento dos maiores grupos produtores de açúcar, etanol e suco cítrico. Consolidada no mercado, investe em pesquisa de ponta e ações socioambientais.



ISO 9001

BUREAU VERITAS
Certification



TECNOLOGIA INOVADORA COM SOTAQUE ITALIANO



Attilio Turchetti

O INVENTOR DO TURBO FILTRO

- 1955 - Chefe de Usinagem
-  1969 - Diretor Técnico
- 1973 - Gerente Industrial
- 1977 - Gerente Industrial
-  1980 - Consultor Técnico
- 1983 - Fundação Grupo

Diplomado no Instituto de Tecnologia Industrial Guglielmo Marconi, em Forli, Itália, saiu de Ravenna, cidade onde nasceu, e da indústria de família para tentar implantar no Brasil uma tecnologia inovadora de acordo com as necessidades do mercado. A vinda para o Brasil gerou a constituição da MECAT, indústria mecânica para desenvolver produtos que o mercado necessitava e fornecer assistência técnica às agroindústrias que operavam no Brasil. O fruto deste trabalho foi o projeto e a fabricação de equipamentos de caráter inovador que abriram o mercado.

ATTILIO É DETENTOR DE 10 PATENTES NO BRASIL

5 NOS ESTADOS UNIDOS

INPI INSTITUTO
NACIONAL
DA PROPRIEDADE
INDUSTRIAL



E 3 PATENTES EM ANDAMENTO.

35
anos

INOVAR É A ARTE DE ENXERGAR LONGE, ALÉM DE SEU TEMPO.

Essa característica faz parte do DNA do Grupo MECAT Inovações Tecnológicas. Empresa fabricante de bens de capitais e líder mundial no desenvolvimento de tecnologias patenteadas em micro separação de micro sólidos insolúveis e substâncias coloidais no processamento de líquidos.

As soluções que a MECAT desenvolve e oferece ao mercado são voltadas para importantes segmentos da economia, como a agroindústria e o setor alimentício. Seus equipamentos já são referência internacional para as indústrias de fabricação de açúcar, etanol, suco cítrico, entre outros segmentos.



A tecnologia MECAT atende o mercado global

Presente hoje em mais de dez países



TECNOLOGIA EM EVOLUÇÃO CONTÍNUA

A cada hora, os equipamentos do grupo MECAT processam:



600 mil litros de **água industrial para reuso** em diversos processos de usinas e fábricas de suco cítrico.



Mais de 90 milhões de litros de caldo de cana na fabricação de açúcar e etanol.



2 milhões de litros de caldo de laranja na fabricação de suco cítrico.



Redução de 66% da poluição gerada pelo transporte de lodos industriais.



LINHA TURBO FILTRO

Turbo Filtração

Tecnologia em micro separação by screening de micro sólidos insolúveis e substâncias coloidais no processamento de líquidos de forma contínua.



LINHA KOMPACTOR

Desidratação de Lodos Industriais

Tecnologia desenvolvida para solução do problema de sólidos molhados com a desidratação mecânica e a compactação dos resíduos industriais.



**FENASUCRO
& AGROCANA**

18-21 AGOSTO
2020

**O SETOR DE BIOENERGIA NÃO DEIXA
DE CRESCER E SE MOVIMENTAR,
NEM A GENTE!**



A **Fenasucro & Agrocana** reúne compradores de diversos segmentos



ALIMENTOS
E BEBIDAS



PAPEL E
CELULOSE



INDÚSTRIA DE
BIODIESEL



USINAS



COMERCIALIZADORES
DE BIOENERGIA



AGRÍCOLA

PARTICIPE COM SUA MARCA PARA



PROSPECTAR

Encontre profissionais que desejam fazer negócios e conexões com novas empresas



NETWORKING

Construa e fortaleça sua rede de contatos com os mais qualificados visitantes do mercado



BRANDING

Faça com que sua marca seja reconhecida pelos principais líderes do setor



MATCHMAKING

Programa de Matchmaking grátis, seja recomendado para 18 mil compradores interessados nos seus produtos e serviços

Garanta já a participação de sua empresa:



(16) 2132-8936



comercial@fenasucro.com.br

Acompanhe nossos canais:

www.fenasucro.com.br



fenasucro

Realização:



Co-Realização:



Coord. Técnica Geral:



Parceira de Hospedagem:



Organização e Promoção:





Charles Johnson – Foto Brasil

O mundo se encontra aqui

RenovaBio, produção de energia a partir de biomassa e etanol de milho estão entre os destaques na 27ª Fenasucro & Agrocana, que reúne mais de mil marcas expositoras e recebe 100% das usinas brasileiras, além de empresas de outros 43 países

Marcela Falsarella

De 20 a 23 de agosto, Sertãozinho-SP, a 336 quilômetros da capital paulista, recebe a feira mais importante do planeta relacionada ao setor sucroenergético. De quebra, a Fenasucro & Agrocana é o único evento do Brasil com foco exclusivo em bioenergia para as indústrias de biocombustíveis, usinas, transporte e logística, papel e celulose, alimentos e bebidas.

Os corredores repletos de novidades tecnológicas têm mais de mil marcas expositoras, apresentando cerca de três mil produtos, para atender ao mais alto padrão de exigência dos 39 mil visitantes esperados. Marcam presença 100% das usinas nacionais e empresas de outros 43 países, da Europa, Ásia e, também, dos Estados Unidos, no continente americano.

A feira se realiza em um cenário otimista e de mercado promissor, incentivado pelo RenovaBio, programa do Governo Federal para fortalecimentos dos biocombustíveis, que terá destaque na feira. Tanto que, durante a Fenasucro & Agrocana, um evento exclusivo do governo, o RenovaBio Itinerante, tem, como objetivo, levar o programa, que entra em operação em 2020, ao conhecimento dos produtores e importadores de biocombustíveis, além de tirar dúvidas, estimulando a adesão ao processo de certificação eficiente.

A produção de energia a partir da biomassa e a

de etanol à base de milho, mercado este que vem avançando no Brasil, estão, também, em evidência. Segundo estimativas da União Nacional do Etanol de Milho (Unem), a produção de etanol de milho, na atual safra, deverá ter aumento de 67% em relação à temporada anterior.

Com tantas novidades, troca de network e nova gama de público e produtos, a edição de 2019 espera gerar 4,4 bilhões em negócios, um incremento 10% ao faturamento da edição anterior. As rodadas de negócios, nacionais e internacionais, realizadas regularmente, também incentivarão a movimentação na feira, com foco na indústria.

O presidente do Conselho de Administração da Copercana e presidente do Sindicato Rural de Sertãozinho, Antonio Eduardo Toniello, foi convidado para presidente emérito da Fenasucro & Agrocana. Também foram convidados o presidente do conselho do Grupo São Martinho e presidente do Conselho Deliberativo da União da Indústria da Cana-de-Açúcar (Unica), Marcelo Campos Ometto, para ocupar a cadeira de presidente de honra da Fenasucro (indústria), e o ministro do Meio Ambiente, Ricardo Salles, para a cadeira de presidente de honra da Agrocana (agrícola).

Entre as novidades, pela primeira vez o **Grupo AgroBrasil** participa com o grandioso **CITEC (Centro de Inovações Tecnológicas CanaMix)**, palco de pa-

lestras, shows artísticos, sorteios de brindes, exposição dos últimos lançamentos em produtos e serviços, além do tradicional **Network CanaMix**, com o delicioso Porco

no Rolete.

Um guia completo sobre o **CITEC** você confere nas páginas seguintes.

RAIO-X FENASUCRO & AGROCANA 2019

Data: 20 a 23 de agosto de 2019.

Local: Centro de Eventos Zanini, Marginal João Oléio Marques – Sertãozinho-SP.

Expositores: mais de 1.000 marcas

Área de exposição: mais de 70 mil metros quadrados

Público esperado: mais de 39 mil

Valor do ingresso: O acesso é gratuito para profissionais do setor pré-credenciados, portadores de convite impresso e grupos de estudantes acompanhados por coordenadores também pré-credenciados. Para profissionais que não efetuaram pré-credenciamento online, a entrada custa R\$ 100,00, valor a ser pago no balcão de atendimento. As formas possíveis de pagamento são dinheiro ou cartão de débito. O pré-credenciamento está disponível no site www.fenasucro.com.br. Para entrar no evento, é obrigatória a apresentação de documento com foto.

Estacionamento: de R\$ 15 a R\$ 70 (estacionamento VIP)

Horário de funcionamento: A feira fica aberta das 13h às 20h. Já os eventos de conteúdo são realizados das 8h às 18h.

Eventos de conteúdo: Mais de 350 horas. Para consultar a programação, acesse:

<https://www.fenasucro.com.br/Experiencias/Auditorios-Fenasucro/>

e <https://www.fenasucro.com.br/Experiencias/Auditorio-Zanini/>

Realização: Reed Exhibitions Alcantara Machado.

brvia

Votorantim
Cimentos
A vida é feita para durar

CAL FÉRTIL

**Força e velocidade
para potencializar
sua produtividade.**

- Alto teor de cálcio e magnésio.
- Alto poder de neutralização.
- Alta velocidade de ação em profundidade no solo.



Acesse: www.votorantimcimentos.com.br/insumos-agricolas





Inédito e grandioso

Grupo AgroBrasil participa da Fenasucro & Agrocana 2019 com estande de 1.500 metros quadrados repleto de atrações, como lançamentos de produtos e serviços, chope artesanal, boa comida, pista de test drive e sorteio de brindes. Confira os destaques.

Da redação

O **Grupo AgroBrasil** sempre esteve presente na Fenasucro & Agrocana. Mas, pela primeira vez, traz para o evento, que é o maior do mundo em tecnologia para o setor sucroenergético, um estande de 1.500 metros quadrados cheio de atrações.

Até o fechamento desta edição, 18 empresas haviam confirmado presença no estande, que foi preparado para ser uma das maiores atrações da feira. Além de exposições de produtos e serviços lançados pelas empresas parceiras, o **CITEC (Centro de Inovações**

Tecnológicas CanaMix) é um espaço de negócios, arte e descontração.

A estrutura foi toda pensada para o máximo conforto dos visitantes. Além do espaço amplo de exposição das marcas, um carrinho elétrico, com seis lugares, vai buscar e levar visitantes ao estacionamento da feira. No estande, eles poderão experimentar o delicioso chope artesanal da Kepler Cervejaria, de Dumont-SP, degustar e comprar doces portugueses da Lisboa Doces, queijos e outras guloseimas da Pedacinho da Canastra, ambas de Ribeirão Preto-SP, bem como cachaça e licor artesanais do Engenho Coronel, de Cássia dos Coqueiros-SP.



A empresa oferece cervejas e chopes para eventos ou estabelecimentos, fazendo toda a instalação dos equipamentos.

A Kepler nasceu da paixão do seu grande mestre cervejeiro, Jean Carlo. Após muitas pesquisas e estudos, ele chegou às melhores fórmulas e decidiu começar a produção, apresentando produtos artesanais de altíssima qualidade e aprovação.



Para o **CITEC**, a empresa traz irresistíveis doces portugueses. São, também, dois tipos: pastel de Belém e quindim.



A empresa destaca, no estande, dois produtos: a cachaça 5 anos tonel de carvalho e o licor de rapadura Coronel.

A primeira é envelhecida por três anos em tonéis de carvalho que já foram usados por mais de cinco anos. Após este tempo, é transferida para tonéis de carvalho com dois anos de uso, onde envelhece por mais 18 meses. Depois, é novamente transferida, para tonéis de carvalho novos, onde fica por seis meses, finalizando o ciclo de cinco anos de envelhecimento.

Esta troca entre tonéis de diferentes tempos de uso faz com que a Cachaça Coronel 5 anos não fique com toque amadeirado muito intenso. O resultado é um produto leve e agradável.

Já o licor de rapadura Coronel é uma combinação de cachaça envelhecida em tonéis de jequitibá com rapadura. A bebida, licorosa, é bem suave, podendo ser servida pura ou com gelo. Nesse caso, pode ser adicionado limão em rodela ou espremido, criando um drink prático, rápido de fazer e muito saboroso.



Uma incrível variedade de queijos artesanais brasileiros premiados, charcutaria, doces mineiros, azeites gourmet, molhos de pimenta, geleias, entre outras delícias, está em exposição.

PISTA DE TEST DRIVE SUZUKI

Os visitantes do estande podem fazer o test drive do carro de trabalho escolhido pelo setor sucroenergético: o Jimny 4x4 movido a etanol. Para isso, a empresa preparou uma pista exclusiva para isso.

Além de todas essas atrações, os visitantes concorrem a prêmios oferecidos pelos expositores. O ambiente fica ainda mais descontraído com shows ar-

tísticos do humorista Roberto Edson (Chico Lorota), do mágico Kadu, dos cantores Zé Matiles e Cristiano Matilles e do Grupo Todos Nós, além da realização do **Network CanaMix**, com porco e costela no rolete, que, há dez anos, era realizado na Fazenda São Geraldo. Palestras sobre diversos temas relacionados ao setor sucroenergético complementam a programação.



NOSSA LOCALIZAÇÃO NA FENASUCRO & AGROCANA



Network CanaMix



Ambiente de negócios e descontração é uma marca registrada do tradicional Network CanaMix

O momento em que se pode fazer negócios em um ambiente descontraído chegou, em 2018, à décima edição. Agora em 2019, pela primeira vez, o evento, um dos mais tradicionais do setor sucroenergético nacional, será em espaço interno da Fenasucro, dentro do **CITEC**.

Ao som de boa música e com comida saborosa, como porco e costela no rolete, arroz, feijão gordo, mandioca e saladas variadas, o **Network CanaMix** representa a oportunidade para que empresas parceiras promovam seus produtos e serviços.

Durante toda a divulgação prévia e no dia do evento, os patrocinadores são lembrados em posts nas redes sociais, e-mails marketing, no **Portal CanaMix (canamix.com.br)**, em faixas, banners, exibições no telão, entre várias outras mídias do leque de possibilidades oferecido pelo **Grupo AgroBrasil**. É quando as empresas aproveitam a presença de profissionais da área para fazer contatos estratégicos.

Neste ano, o **Network** está marcado para 21 de agosto, quarta-feira, das 18h às 22h, com as seguintes atrações:



**PARA O SEU
NEGÓCIO IR
MAIS LONGE,
CONTE COM**

**A GENTE
SEMPRE
POR PERTO.**

Com a SEW-EURODRIVE BRASIL, você conta com um alto padrão de qualidade em todas as etapas da sua produção. Do projeto à manutenção, passando pela escolha dos acionamentos, instalação e monitoramento, treinamento técnico e muito mais. São 17 filiais regionais de vendas e serviços à sua disposição por todo o país, além de atendimento especializado 24 horas, 7 dias por semana.

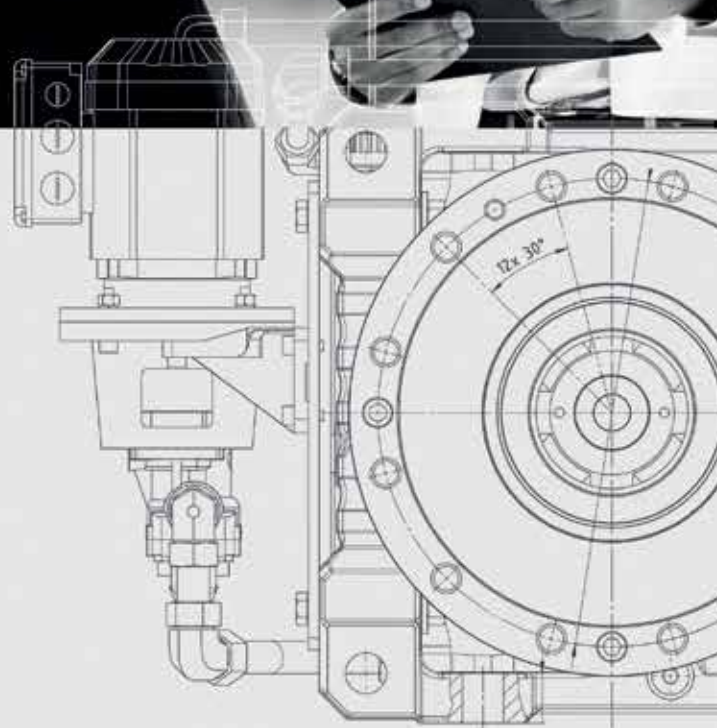

**SEW
EURODRIVE
BRASIL**

www.sew-eurodrive.com.br
0800 770 0496

Show da Família Matiles

O talento unido ao prazer de cantar fez com que o projeto se tornasse um sucesso, oferecendo ao público diversão e emoção nas músicas interpretadas por Zé Matiles e Cristiano Matilles.

Zé apresenta o show "Tributo ao José Rico," homenageando um dos maiores ícones do sertanejo brasileiro. Com mais de 40 anos de estrada, já marcou presença praticamente em todo o país, dividindo o palco com grandes nomes da música sertaneja, como Trio Parada Dura, Roberta Miranda, João Mineiro e Marciano, Sérgio Reis, entre outros.

Já Cristiano tem 30 anos de carreira e apresenta um stand-up musical, reunindo músicas cômicas, como dos Mamonas Assassinas; sucessos de Elvis Presley e Bon Jovi, clássicos da música nacional, além das canções mais marcantes do mundo pop e da cultura nerd (geek).

Além do **Network**, os dois estarão presentes no estande durante todos os dias da feira.

Kadu Ilusionista

Com habilidades indiscutíveis, combina tecnologia com truques da mente, envolvendo o público com efeitos audiovisuais que complementam a arte do ilusionismo.

Tem viajado por todo o Brasil levando suas experiências para os mais variados eventos e empresas. Todas as informações de suas apresentações são transmitidas com base em estudos psicológicos, da tecnologia e da mágica. A condução bem-humorada cativa a audiência e cria um ambiente propício para o aproveitamento do conteúdo.

Seu espetáculo foi premiado em 2015 no Festival de Mágicos do Brasil, como o show mais interativo do país, e, em 2017, seu projeto corporativo de Palestra Show recebeu o prêmio Top Golden Business, entregue pela Revista Vida e Negócio.

Em 2018, se tornou membro da Conanve, um dos maiores bancos de palestrantes do Brasil, e, agora em 2019, promete revolucionar o mercado, trazendo um astronauta para o **Network CanaMix** e para estandes na Fenasucro: um personagem totalmente hi-tech com tablet,



Kadu faz apresentação para os presentes no Network em 2018: este ano, ele volta, com show ainda melhor

leds e incríveis efeitos visuais.

Kadu é outro que estará presente no **CITEC** todos os dias da Fenasucro.

Quer contratá-lo para uma apresentação no seu estande durante a Fenasucro & Agrocana? Fale com o **Grupo AgroBrasil** ou ligue diretamente pra ele. O telefone é: (17) 99102-9038.

Roberto Edson - Chico Lorota

Há 24 anos na estrada, Roberto Edson já se apresentou por diversas cidades do país. É constantemente convidado a participar de campanhas publicitárias, emprestando sua imagem e voz para a divulgação de produtos, além de projetos com parcerias, como palestras bem-humoradas, que trabalham humor no mercado de trabalho. Neste ano, lançou uma proposta ousada: tirar da sua própria biografia, da sua vivência e trajetória, instantes de humor.

Durante o **Network CanaMix**, Roberto vai apresentar o espetáculo "Acunticido," uma coletânea do repertório que o personagem Chico Lorota incorporou ao longo de sua existência. A proposta é expor, de forma descontraída, relatos vivenciados no dia a dia do meio rural e algumas releituras de piadas.



Como um bom contador de causos, ele jura que é tudo verdade e pronuncia, ao final de cada um, a palavra que virou bordão e que dá nome ao show: "Acunticido."

Caso queira contratá-lo para alguma apresentação no estande da sua empresa durante a Fenasucro & Agrocana, basta entrar em contato com o **Grupo AgroBrasil** ou com o próprio artista, pelo telefone: (16) 99994-5254.

Grupo Todos Nós

Composto por Akemi Okamoto, Isa Toyota, Eunice Mizutani e Pedro Mizutani, campeões Paulista e Brasileiro de Karaokê, o grupo nasceu em 2008, com o ideal de difundir a cultura japonesa por meio da música e da dança.

Coleciona diversas apresentações no interior de São Paulo, na capital e em outros estados, como Bahia, Goiás, Santa Catarina, Rio de Janeiro, além do Distrito Federal.

A principal característica é um show interativo com o público, permitindo que este cante e dance, participando ativamente junto com os componentes do grupo. Isso explica o nome "Grupo Todos Nós".



Network CanaMix, que completou dez anos em 2018, é um espaço de negócios regado a descontração

L200 TRITON SPORT 2020.

A LINHA DE PICAPES MAIS CASCA-GROSSA DA FENASUCRO.



L200 TRITON SPORT GL



L200 TRITON SPORT GLS



L200 TRITON SPORT HPE-S

**VISITE O STAND DA MITSUBISHI MOTORS
DE 20 A 23 DE AGOSTO NA **FENASUCRO** E APROVEITE
AS CONDIÇÕES EXCLUSIVAS POR TEMPO LIMITADO.**



No trânsito, dê sentido à vida.

Valores expressos em reais e exclusivos para a L200 Triton Sport, versão GL*. Para a campanha de 1ª e 2ª revisões grátis, preço de R\$ 114.990 válido somente para veículos comprados na Fenasucro e concessionária Kyoto Mitsubishi. As revisões obrigatoriamente devem ser feitas na concessionária Kyoto Mitsubishi. (Óleo e mão de obra não inclusos.) Lista sujeita a alteração sem prévio aviso, prevalecendo os que estiverem em vigor na data do faturamento. Preço inclui frete único até a concessionária, válido para todas as regiões do Brasil. Consultar disponibilidade de modelo/versão/cor e prazo de faturamento no Departamento de Vendas Diretas da HPE automotores do Brasil. *Preços válidos até 30/8/2019.



L200 TRITON SPORT GLX

L200 TRITON SPORT HPE

VERSÕES A PARTIR DE R\$ **114.990*** 1ª E 2ª REVISÕES GRÁTIS
À VISTA



MITSUBISHI MOTORS

Drive your Ambition



Terça-feira (20/08)



16h – Montadora HPE
Mitsubishi: linha de produtos
/ Suzuki: Jimny 4x4
Renato S. Pereira – Gerente
de Planejamento Estratégico



Quarta-feira (21/08)



14h - Fulguris
O Futuro da Energia
José Carlos Fragalle - Supervisor
Técnico Estacionária



15h – GMEC
A análise de óleo lubrificantes como
instrumento de manutenção preditiva
e redução de CRM.
Dário Wilian Sodré – diretor D2G
Consultoria Empresarial



16h - Braclean
Apresentação da marca e de produtos
Braclean
Bruno Priszculnik - diretor



Limpeza e proteção de serpentinas e
sistema pneumático na prevenção de
acidentes
Edson Aguilá - consultor



17h – GTS do Brasil
Sistematização de solo
Assis Strasser (presidente)



e **André Rocha Ferreira**
(representante
comercial – SP)



18h – Grupo AgroBrasil
O agronegócio sistêmico e a
comunicação integral
Marcelo Dias - consultor



Show do grupo Todos Nós - Durante o
Network CanaMix - **Pedro Mizutani**

Quinta-feira (22/08)



10h30 - GEGIS

10h30 - Tema: Escopo Completo de Serviços em Geradores e Motores.
Palestrante: **Gilson da Mata** - Empresa: TGM WEG – Energy.



11h15 - Tema: Controle Bacteriano: Perdas pela contaminação e ganhos com um
tratamento eficaz.
Palestrante: **Higor Santos** - Empresa: Química Real.



12h - Tema: Ganhos na eficiência industrial com redução nas impurezas, mineral
e vegetal.
Palestrante: **Márcia Justino Rossini Mutton** – Professora da Universidade
Estadual Paulista (Unesp) - Campus de Jaboticabal.



14h – Intacta
A inovação quebra velhos paradigmas na manutenção, gerando economia e
desenvolvimento
Weber Capozzi – diretor



15h – Carus Corporation
Tecnologia SucrOx
Roberto Maia – diretor da Prosugar e distribuidora da Carus



16h – GERHAI
Usina de alta performance e a conquista dos resultados financeiros
Debatedores:
Fernando Gomes Perry – diretor financeiro Grupo Farias
Luiz Gustavo Junqueira Figueiredo – diretor comercial e administrativo da Usina
Alta Mogiana
Moderador: **José Darciso Rui** – diretor executivo GERHAI



17h30 – Usina Cevasa
Planejamento estratégico para resultados
Luiz Paulo Sant'Anna – Diretor Geral da Usina Cevasa



18h30 - MECAT
Reúso de Águas Industriais
Attilio Turchetti – Presidente do Grupo MECAT

APOIO:

REALIZAÇÃO:



agrobrasil



Empresas

Várias empresas já confirmaram parceria com o **Grupo AgroBrasil** e a presença no **CITEC**. Confira uma prévia do que elas estão preparando para o público visitante.

BRACLEAN



Imagens mostram o antes e o depois da limpeza com produtos BraClean

A BraClean trabalha com produtos automotivos premium, é homologada por montadoras, fornecedora oficial da Porsche Cup e mantém uma linha assinada pelo ex-piloto de Fórmula 1 Wilson Fittipaldi Jr.

A marca busca produtos de alta qualidade, ecologicamente corretos e que reduzam processos e custos de manutenção para toda a frota de linha leve, pesada e máquinas agrícolas. No setor sucroenergético, fornece para usinas do Grupo Balbo, além de Santa

Fé, SJC Bionergia, São José da Estiva, entre outras.

A empresa tem uma gama de mais de 50 produtos, dos quais quatro considerados revolucionários e voltados ao agronegócio. São eles:

- Aditivo de radiador inovador BraClean Coolant, especialmente formulado para altas temperaturas, biodegradável, analisado e aprovado nas normas ABNT e ASTM. Tem grande redução de custo em relação aos concorrentes e aguenta em tor-

no de 30% a mais de temperatura, protegendo o sistema por mais tempo que os produtos atuais.

- Desincrustante, para limpeza geral externa pesada e radiadores sem remover da máquina.

- Desengraxante multiuso, para limpeza geral de peças, serpentinas, sistemas pneumáticos, pisos e azulejos de oficinas.

- Odorizador de ambientes, para dar bom cheiro e remover todo tipo de mau odor.

CARUS

A Carus Corporation, fundada em 1915, fornece soluções para uma variedade de problemas industriais e ambientais. A ênfase em pesquisa e desenvolvimento contínuo, bem como no suporte técnico e no atendimento ao cliente, alinhou a empresa como líder mundial em tecnologias de permanganato, manganês, oxidação, catalisadores e misto de fosfato. As linhas de produtos são usadas em aplicações municipais e industriais para água, ar e remediação.

O SucrOx™, um auxílio de processamento, é uma nova tecnologia para melhorar o desempenho das usinas nas indústrias relacionadas a cana-de-açúcar e etanol. A adição de SucrOx à cana colhida entrando para processamento e à extração do caldo de açúcar resulta em redução de custos e aumento de produção, devido à funcionalidade da usina e pureza do caldo extraído.

A Carus Corporation, com sede nos EUA, e a Prosugar Indústria e Comércio S. A, no Brasil, estão firmando uma parceria para trazer o SucrOx para a indústria nacional. A parceria permitirá o fornecimento de um alto nível de conhecimento técnico para um melhor desempenho geral da usina.

O que é o SucrOx?

É uma mistura à base de permanganato em um líquido conveniente

Soluções para o Processamento de Açúcar e Etanol



SucrOx™
Auxiliar de Processamento

- Redução da formação de dextrana no caldo
- Melhoria na clarificação, turbidez e cor do caldo de cana
- Tempo maior na campanha dos evaporadores
- Reduções de custos dos insumos químicos

Distribuído no Brasil pela Prosugar Indústria e Comércio S.A.

e facilmente bombeável. É uma forma estável de oxigênio energizado e, quando usada, essa energia e oxigênio são liberados, obtendo importantes pontos finais de purificação, limpeza, desodorização e descoloração.

Além de ser mais fácil e seguro de manusear, o SucrOx tem algumas propriedades únicas quando comparado a outros oxidantes (como cloro, dióxido de cloro, peróxido de hidrogênio). É um oxidante um tanto seletivo. O SucrOx reage com compostos insaturados (ligações duplas e triplas). Não com compostos saturados (meta-

no, propano, butano, glicose, frutose, sacarose, etc).

Também reage muito rapidamente com sulfuretos, mercaptanos, sulfuretos de hidrogênio e compostos fenólicos. O subproduto da reação para o SucrOx é o dióxido de manganês. Esta é uma partícula muito fina. A área de superfície e carga da partícula de dióxido de manganês atua como um auxiliar coagulante. Isso, muitas vezes, aumenta a coagulação/floculação dentro do processo de clarificação, reduzindo os custos com produtos químicos e melhorando os resultados de clarificação.

COMPACT CAR



Especializada em veículos movidos a energia limpa, a Compact Car trabalha com locação de veículos elétricos e conta com ampla frota disponível para atender às necessidades dos clientes com rapidez e qualidade, em todo território nacional. Com conceitos modernos em relação à sustentabilidade, também comercializa veículos elétricos, peças e acessórios, além de prestar serviços de manutenção e customização.

Representante oficial no Brasil da marca Club Car, possui uma linha completa de veículos novos disponíveis para venda, além de estoque regulador com mais de 2 mil itens entre peças e acessórios a pronta-entrega.

Com equipe dinâmica, dividida por setores de atendimento, oferece consultoria personalizada. Sua frota de locação é composta por veículos novos e periodicamente revisados, atendendo a planos de curto, médio

e longo prazos. A oficina tem equipamentos de alta tecnologia, facilitando o diagnóstico e reparo dos veículos, além de bases móveis para prestar serviço em todas as regiões do país.

A meta da empresa é buscar a liderança do mercado de transportes especiais – que não emitem poluentes – e atuar com ética, profissionalismo e respeito ao meio ambiente, crescendo por meio da satisfação dos usuários e da excelência dos serviços.

FULGURIS



Fabricante das tradicionais baterias Fulguris, a Newpower é uma empresa 100% nacional de-

dicada exclusivamente à produção de baterias especiais de alta tecnologia. Inserida em um setor estra-

tégico e disputado por multinacionais durante anos, a marca Fulguris cresceu no mercado impondo um

PROCESSO

Seletivo

2019

VOCÊ CHEGOU
AO SEU DESTINO

AGENDADO



A vida é cheia de escolhas,
repleta de questionamentos.

Qual a melhor direção?
Qual o caminho a seguir?

Já se perguntou aonde
você quer chegar?

E como chegar? Busque
referências. Anote as
coordenadas. Trace uma rota
para o seu futuro profissional.

Evite atalhos e siga em frente.

Pronto! Você chegou ao seu destino.

mov



**CENTRO UNIVERSITÁRIO
MOURA LACERDA**
Sua história, nossa história.



ZAP DÚVIDAS:
16 99156.4267

mouralacerda.edu.br 16 2101.1096



legado de qualidade e excelência através de seus produtos e serviços. Ao longo dos 58 anos de história, conquistou a confiança dos clientes, sendo hoje líder de vendas em baterias industriais, contando com cerca de 70% de participação do mercado nacional.

As aplicações das Baterias Fulguris estão em diversas áreas, como tração e movimentação de cargas, aplicações militares, sinalização náutica, controle aeroportuário, metrô-ferroviárias, sistema de informatização bancária, sistemas de telecomunicação, UPS e No-Breaks, sistemas de emergência, sistemas fotovoltaicos e automotiva, sendo esta última lançada no mercado em 2016, retomando as origens da Fulguris.

A Newpower iniciou suas atividades em 1961, através da visão empreendedora de um homem que sempre esteve à frente de sua época, com o sonho de fundar uma empresa brasileira fabricante de baterias automotivas. Na década de 70, na medida em que o mercado de baterias automotivas crescia e

tornava-se cada vez mais competitivo, e visualizando no segmento de baterias industriais uma nova oportunidade de crescimento, a fábrica migrou toda a produção para a linha de baterias tracionárias, já utilizando a moderna tecnologia de placas tubulares, que em pouco tempo conquistaram este mercado.

Nos anos 90, acompanhando de perto novas tendências, incorporou novas tecnologias em seu portfólio de produtos, como as estacionárias AGM/VRLA e Gel.

Com uma visão de responsabilidade ambiental e sustentabilidade, foi criada a unidade de reciclagem de baterias usadas e de recuperação de chumbo e de plástico, tornando-se um diferencial respeitado e reconhecido pelo mercado com certificado ISO 14001.

Em 2011, a empresa teve nova expansão e investimento, levando-a a participar de um seletor grupo de 6 fábricas no mundo com tecnologia de ponta e certificação em fabricação de baterias de submarino, tornando-se um dos maiores complexos produtivos de bate-

rias industriais da América Latina, com mais de 140.000 m².

Em 2016, com o lançamento da linha de baterias automotivas, produzindo toda linha leve e pesada, obteve grande sucesso no mercado, em especial em usinas sucroalcooleiras, onde as baterias Fulguris superaram as expectativas de performance e durabilidade em campo, em um ambiente onde a exigência da bateria é levada a níveis extremos, confirmando a qualidade e supremacia destas.

Também houve a utilização das baterias AGM/VRLA na áreas de vivência nas usinas, adequando o sistema de energia solar ao uso das baterias corretas para a aplicação, corrigindo um problema de performance destes sistemas.

A Fulguris vem participar na FENASUCRO & AGROCANA 2019 por acreditar que o ramo sucroalcooleiro é um mercado consolidado e que vem crescendo ano a ano, onde a qualidade dos equipamentos é mais que uma exigência, mas uma consequência deste sucesso que avança nosso país!

GTS

A empresa expõe, no **CITEC** e em estande próprio, soluções para sistematização e manejo de solo. A Planer 710 Canaveira, já consolidada no mercado, realiza trabalhos na abertura de canais de vinhaça, construção de estradas e nivelamento do solo. Os clientes podem ver o equipamento e sanar dúvidas com a equipe comercial presente no evento.

A GTS apresenta, ainda, uma grande novidade para setor sucroenergético: um novo modelo de Terrus, o DCM, projeto desenvolvido para a descompactação de solo dos canaviais.

A GTS do Brasil é 100% brasileira e está sediada em Lages, Santa Catarina. Nasceu no ano 2000 a partir de um projeto de construção de plataformas para colheita de milho em espaçamento reduzido. Com o decorrer do tempo, incrementou o número de produtos, atendendo, hoje, à linha de colheita, com plataformas para corte de cereais, plataformas para colheita de milho, carretas multiuso, graneleiras, descompactadores, plainas niveladoras, entre outros.



HCI

A HCI consolidou-se como distribuidor de tubos, flanges, conexões e válvulas. Atua da concepção até a obra final, apresentando alternativas comerciais de acordo com as características, estratégias e desafios dos clientes e seus projetos.

É referência no mercado pela amplitude na oferta de produtos e serviços; fornecimento do estoque e/ou de representadas no Brasil, Europa e Ásia, cujo relacionamento já é de 30 anos; propiciando cumprir prazos e preços acordados e atendendo a emergências inesperadas; inteligência do negócio focada em acompanhar os vários segmentos e projetos; além de experiência em desenhar soluções específicas de cada cliente/projeto, oferecendo atendimento individual.

O grupo tem três unidades de negócios: a HCI Conexões Industriais, a HCI Europe e a Global Valves.

Com 70 mil toneladas de produtos em estoque, a HCI Conexões Industriais tem um centro de distribuição em Guarulhos-SP, dividido em dois galpões: um deles de 12 mil metros quadrados e outro de 20 mil, ambos a menos de 10 quilômetros do Aeroporto internacional de Guarulhos e a 100

do Porto de Santos.

São 81 mil itens no sistema, sendo 15 mil a pronta-entrega. A equipe, alta mente especializada, conta com 75 colaboradores, prontos a atender às necessidades técnicas e comerciais dos clientes.

A HCI Europe, com sede em Portugal, disponibiliza ao mercado mundial serviços de Procurement, Logística, Logística Internacional, Diligenciamento, Soluções de Engenharia e Produtos Especiais. Equipe experiente em logística, envolvendo movimentação de produtos acabados e semiacabados entre fábricas localizadas em diferentes continentes, e de gestão de leis e incentivos em países com benefícios de entradas e saídas provisórias de bens, isentas de impostos ou taxas.

Já a Global Valves é a mais nova unidade do Grupo HCI. Comercializa válvulas industriais de bloqueio e atuadas on-off, dos tipos Gaveta, Globo, Retenção, Esfera e Borboleta e válvulas especiais sob demanda, nos materiais Aço Carbono, Aço Inoxidável, Aço Liga, Ligas de Bronze e Ferro, disponíveis em todos os diâmetros, classes de pressão e normas de construção.

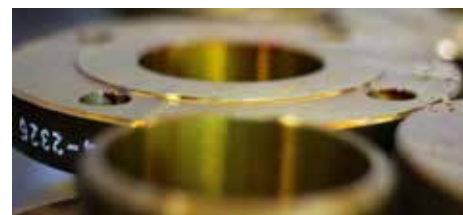

INTACTA

Tecnologia, inovação e produtividade

Weber Francisco Capozzi
Diretor da empresa

O mundo corporativo vem discutindo exaustivamente a questão da produtividade. Via de regra, o alvo principal vem recaindo sobre o departamento de custos, com repercussão direta na manutenção, insumos, custos fixos, etc. Pressionados pelos asiáticos, países desenvolvidos de economia aberta partiram para as soluções criativas e incomuns na eterna busca pelos baixos custos e, conseqüentemente, pela competitividade.

Por esse motivo, algumas instituições de



alto nível – universidades e grandes conglomerados empresariais – envolvem-se cada vez mais, revelando, com isso, uma necessidade imperativa no desenvolvimento de novas ações sobre a economia moderna e a produtividade. Tal tema tem sido tratado com extrema atenção e com grande valor estratégico, pois define o sucesso ou não das organizações ocidentais

ESTÁ NO AR O MAIOR PORTAL DE COTAÇÃO



para se cadastrar é muito fácil.

Acesse: www.guiadecomprassa.com.br

Com um layout inovador e de fácil acesso, os principais produtos e serviços das áreas Administrativa, Agrícola, Industrial e Logística já estão disponíveis para cotações e compras. Tudo em um só lugar, na palma de suas mãos.



O cadastro para usinas, destilarias e empresas é totalmente GRATUITO!

O melhor serviço de logística realizado pela **TELOG|TRANSESPECIALISTA**, com experiência de mais de 10 anos em transporte no setor Sucroenergético.



S DO SETOR SUCROENERGÉTICO DO BRASIL

Alguns dos principais benefícios do portal:



Identificar novos Fornecedores e Clientes

Rede de Negócios do Setor Sucroenergético

Agilidade nas cotações



Classificados de produtos a venda

Garantia de melhores preços

Benefícios logísticos



Transparência nas negociações

Gerenciamento completo de relatórios e gráficos

Histórico de cotações permanentes



**Mais uma grande Inovação
Tecnológica do Grupo AgroBrasil
e LinkLog Tecnologia Logística.**

frente aos desafios encontrados em relação à concorrência desleal (taxa de câmbio, mão de obra subsidiada, incentivos estatais, ausência de leis trabalhistas, proteção de patentes, etc).

Alguns dos assuntos que vêm demandando muita atenção desses organismos têm sido a qualidade da comunicação e os produtos ou serviços inequivocamente inovadores. Para que se obtenha pleno êxito na comunicação de qualidade e assim revertê-la em produtividade, são necessários alguns cuidados e pré-requisitos: a resiliência dos interlocutores, maturidade, discernimento, flexibilidade e a recursividade.

E no campo da inovação tecnológica, os indicadores são ainda mais intangíveis. Até bem pouco tempo, a medida da inovação de um produto ou serviço era o seu sucesso comercial, ou seja, a medida da inovação vinha após os investimentos realizados. Dessa forma, não era possível garantir que os investimentos em recursos humanos, fluxo de capitais e de tempo, empregados em diversos projetos, tivessem sucesso inexorável.

Atualmente, já se pode prever se tais alocações de recursos serão revertidas em sucesso ou em fracasso, trazendo, com isso, valor às novas ideias que emergem a todo instante. Uma brilhante tese de mestrado de um engenheiro elétrico da Escola Politécnica da USP, Ruy Santo, e seu orientador, Marcelo Massarani – dos quais fui aluno –, consegue medir com precisão, através da “linguagem” da engenharia, produtos e serviços inovadores que, até então, não eram possíveis.

Verifica-se, ao lançar mão dessas ferramentas especiais, que as novas discussões sobre produtividade não se restringem apenas e tão somente aos departamentos de compras, planejamento, manutenção ou custos, mas também à criatividade e à maior de todas as habilidades humana: a inteligência. Para que seja possível uma perfeita compreensão dos novos elementos de medição da produtividade, faz-se necessário compreender a diferença fundamental entre preço e valor.

Valor se mede na relação direta entre desempenho

sobre preço, ou seja, qual é o desempenho que um equipamento ou um serviço cumprem sobre o seu preço. Ao observarmos o setor sucroenergético, percebemos uma vertente clara no sentido do aprimoramento ou aperfeiçoamento que difere da inovação.

O aperfeiçoamento é uma etapa de um mesmo produto ou serviço, ao passo que a inovação é um novo momento e uma nova proposta do produto ou serviço. Contudo, ao analisarmos dois exemplos com cuidado, será possível a observação clara da diferença entre o aperfeiçoamento e a inovação. A moenda de cana-de-açúcar permanece sem grandes mudanças há mais de cem anos, mas com alguns aperfeiçoamentos.

Enquanto os fabricantes de rolamentos os aperfeiçoam, as empresas brasileiras, com destaque para as usinas, usando tecnologia inovadora de reaproveitamento, os reutilizam, com ganhos econômicos expressivos, mantendo as mesmas exigências de qualidade originais. A reutilização com segurança tecnológica possibilitou que o mercado açucareiro deixasse de substituir, em cinco anos, em torno de 3.000 rolamentos de grande porte (acima de 200 mm de furo).

Ao realizar uma análise do ciclo de vida de um rolamento de grande porte, pode-se notar uma economia substancial de energia (95%) no seu reaproveitamento de um rolamento em relação a um rolamento novo. Igualmente, nota-se uma economia de 90% de massa, além de 98% de água, 100% de emissão de CO₂, 99% de economia em rejeitos, entre outras. Portanto, ao realizarmos uma análise dos números citados sobre as funções da engenharia no processo de recuperação e reutilização de rolamentos, percebemos uma clara e inequívoca sinalização de uma tecnologia inovadora.

Com uma economia em torno de trinta milhões de reais em reposição de rolamentos novos, pode-se concluir que a produtividade alcançada de maneira pouco usual tem sido objeto da aplicação correta da tecnologia inovadora, motivada pelos conceitos de sustentabilidade, preservação do capital e, conseqüentemente, dos recursos naturais. Manutenção inteligente: uma oportunidade de lucros.

MECAT

Além de expor em um estande no **CITEC**, a MECAT está presente na Fenasucro também com estande próprio (Rua D, estande 23). A empresa aproveita a maior feira de tecnologia sucroenergética do mundo, a Fenasucro, para lançar uma grande novidade, que será revelada durante o evento.

Com isso, a empresa, que se faz presente nas principais feiras do setor sucroenergético há mais de duas décadas, mantém duas das principais características de sua trajetória: inovação e expansão. Fundada pelo italiano Attilio Turchetti em 1983, seis anos após sua chegada ao Brasil, a empresa, que nasceu em Abadia de Goiás-GO, começou o processo de ampliação em 1995, inaugurando a MECAT



Service, em Bebedouro-SP, com departamentos de Relacionamento Industrial, Testes e Start-up, Supervisão Operacional Corporativa e Assistência Técnica. Três anos depois, surgiu a MECAT USA, em Orlando, Flórida.

Em 2006, já atento à exigência mundial de uma



4º Congresso Nacional das Mulheres do Agronegócio

AGIR - Ação Global: Integração de Redes

EM 2019, APROFUNDE-SE NAS OITO CADEIAS PRODUTIVAS DO AGRO

Oito painéis, oito cadeias, oito realidades:

a **integração de redes** é o tema da quarta edição do CNMA.

Entenda a realidade de cada cultura e **troque experiências com outras mulheres** do setor!



08 e 09
de outubro de 2019
Transamerica Expo Center - SP

Inscriva-se:
mulheresdoagro.com.br

Vagas limitadas!

#MINHAVOZNOAGRO

Patrocinador Diamond



Patrocinador Master



Patrocinador Premium



Patrocinador Top



Apoio



Startup



Aliança Estratégica



Promoção, Organização e Realização



Apoio Institucional



Coordenação de Conteúdo



interatividade cada vez maior com seus clientes, Turchetti inaugurou o CNC – Comando Numérico Computadorizado, sistema que permite o controle de máquinas, confeccionando peças complexas de grande precisão. Essa conquista promoveu uma mudança radical nos processos industriais, agilizando as linhas de montagens e tornando-as mais flexíveis.

Seguindo seu perfil de aperfeiçoamento contínuo, nesse mesmo ano foi criado o próprio laboratório de Análises Físicas, o Laboratório Fabio Turchetti, para identificar os sólidos na entrada dos equipamentos e analisar os microssólidos na saída do processo de microseparação. Através da análise operacional dos equipamentos instalados e da pesquisa de campo com equipamentos pilotos, em colaboração com Laboratório de Física, a MECAT vislumbrou vários setores de aplicação da própria tecnologia. O projeto deu tão certo que, em 2017, foi fundado também o Laboratório de Física MECAT

Filtrações Industriais na matriz, em Abadia de Goiás. No ano passado, a empresa iniciou representação comercial em Bangkok, Tailândia.

Toda essa percepção de mercado é um dos resultados da disposição em estar sempre em meio aos grandes inovadores do mundo, o que faz a empresa colecionar reconhecimentos. Entre outras várias conquistas, a empresa recebeu, em 1997, o Troféu Mérito Empreendedor (FIEG, FECOMERCIO, FACIEG, ACIEG, FAEG). Em 2004, o Prêmio FINEP de Inovação Tecnológica, etapa nacional. Em 2007, o Prêmio FINEP Centro-Oeste, na categoria Inventor Inovador. E em 2015, o Certificado de Destaque Ambiental, que atesta o compromisso das empresas com o desenvolvimento sustentável e boas práticas ambientais.

Investimento em patrimônio tecnológico e moral. Essa é a filosofia de 35 anos do Grupo MECAT.

Grupo MECAT. Tecnologias do Brasil para o mundo!

MITSUBISHI / SUZUKI

A Mitsubishi Motors levará seu portfólio de veículos que trazem alta tecnologia, robustez e confiabilidade, tanto para o trabalho no campo como no lazer com a família. Uma equipe completa de especialistas estará à disposição dos visitantes, que poderão adquirir com condições especiais feitas exclusivamente para a Fenasucro & Agrocana.

Mitsubishi L200 Triton Sport



Uma linha completa de picapes para todos os tipos de uso. Assim é a família L200 Triton Sport, que conta com cinco versões, cada uma com uma identidade própria e o DNA 4x4 da Mitsubishi, sinônimo de força e resistência. A L200 Triton Sport une o melhor dos dois mundos: a força, robustez e capacidade de carga para as mais diversas situações, com o conforto, tecnologia e conectividade, essenciais para o dia a dia. A versão HPE, que estará em exposição na feira, vem com rodas diamantadas de 16", grade e faróis Dark Chrome, que estão integrados com o visual da parte dianteira. O sistema multimídia também

é equipado com Android Auto e Apple Car Play, que permite uma conexão rápida e fácil com os principais smartphones do mercado.

Mitsubishi Pajero Sport



A combinação perfeita entre estilo, luxo, tecnologia e o genuíno DNA 4x4. Muito mais do que um SUV, o Pajero Sport carrega um nome de peso com a tradição vitoriosa da Mitsubishi Motors dentro e fora das competições. É oferecido em versão única, com sete lugares, teto solar, o mais avançado sistema 4x4 com o Super Select II e equipado com o moderno motor MIVEC 2.4L turbo diesel, em alumínio, com 190cv e 43,9 kgf.m de torque. São 16 válvulas, DOHC, DI-D com turbocompressor e injeção direta, que se traduz em uma excelente eficiência energética com aceleração vigorosa e todo torque disponível a baixas rotações do motor, aliado a transmissão automática de oito velocidades.



Mitsubishi ASX

O Mitsubishi ASX é a combinação perfeita do 4x4 com a versatilidade. O motor bicombustível e todas as praticidades e comodidades para o dia a dia fortalecem ainda mais sua personalidade exclusiva. Equipado com motor MIVEC Flex 2.0L, o ASX tem 170 cv e 23 kgf.m de torque quando abastecido com etanol. Graças ao sistema de partida a frio com QuickStart System sem reservatório, apresenta baixos níveis de emissão de poluentes. O design inteligente permite ao modelo ser compacto por fora sem comprometer o bem-estar a bordo. E ele é prático em todos os momentos: as versões AWD são equipadas com diversos itens que facilitam o dia a dia, como sensor de chuva e acendimento automático dos faróis, botão Start & Stop, que permite o acionamento do motor com apenas um toque, sistema keyless com sensor de aproximação e espelho retrovisor externo retrátil, que é acionado automaticamente quando o veículo é travado.

Para ampliar a sensação de liberdade, há opção com o Sky View, um moderno teto panorâmico de vidro, além dos faróis de xênon com regulagem automática e lavador. Para garantir ainda mais segurança, tanto na cidade como na estrada, todas as versões são equipadas com controles de tração (ATC) e estabilidade (ASC), garantindo segurança e conforto, principalmente em estradas, serras e pisos escorregadios. Outra praticidade é o Hill Start Assist, um recurso muito funcional para o dia a dia, que não deixa o veículo se movimentar para trás ou para frente nas partidas em subidas e descidas. O ASX é equipado também com o moderno sistema TPMS (Tire Pressure Monitoring Systems), que monitora a pressão dos pneus e indica no painel do carro quando é necessário fazer a calibragem.

Suzuki Vitara

Com mais de 30 anos de história e evolução, o Suzuki Vitara é um SUV moderno. Além de ser um dos mais econômicos da categoria, o Vitara possui amplo espaço interno e itens de segurança que facilitam seu dia a dia, conciliando a performance, entretenimento e muita versatilidade, seja na cidade ou fora dela. São quatro versões com dois tipos de motorização: 4Style SE e 4Sport SE com motor 1.4L turbo e sistema de tração AllGrip, e 4All SE e 4You SE com motor 1.6L. A nova versão chega renovada, com um novo visual na parte dianteira, que deixa o design muito mais harmonioso com o novo para-choque e a nova grade, que agora recebem acabamentos diferentes, dependendo da versão. As linhas do capô invadem a lateral, deixando o veículo ainda mais robusto.

A linha de cintura ascendente vai ao encontro do para-lamas, que está mais encorpado, criando uma moderna aparência. Já as linhas do teto descendentes não são por acaso e resultam em excelente performance aerodinâmica. O motor turbo de injeção direta Boosterjet 1.4 litros aprimora a condução com alto torque e equipa as versões 4Style e 4Sport. São 146 cv e 23,5 kgf.m de torque, com muita performance e tecnologia. O turbocompressor com intercooler injeta o ar pressurizado nos cilindros e permite que o motor maximize o torque na faixa de baixa rotação, obtendo torque máxima a partir de 1700 rpm. A relação peso-potência de 8,32 Kg/cv é digna de carros esportivos.

Suzuki S-Cross

Sofisticação. Um item de série que poucos carros podem se orgulhar de ter. O Suzuki S-Cross, um SUV repleto de estilo, tem personalidade própria e que traz muito conforto, praticidade e conectividade. A versão 4Style-S chega ainda mais completa e com atrativos para todos os públicos. Ela vem equipada com o novo e exclusivo teto solar elétrico Double Sliding, com abertura total ou parcial, garantindo maior amplitude no interior do veículo. Os faróis Bi-Led com DRL e nivelamento automático proporcionam uma iluminação eficaz em qualquer situação e estão integrados com o DRL, também em LED. O sistema multimídia de 9" é equipado com sistema Android e conexão Wi-Fi para utilização dos principais Apps, como Waze e Spotify. O Suzuki S-Cross é equipado com o moderno motor em alumínio 1.4L turbo, com 146cv de potência e 23,5 kgf.m de torque, que garante performance, eficiência energética e muito prazer ao dirigir.





Suzuki Jimny

Um veículo ágil, cheio de personalidade, compacto para o dia a dia na cidade e valente para o trabalho e nas aventuras 4x4. Assim é o Suzuki Jimny, que apresenta diversas novidades na linha 2020. Ao todo, são quatro versões - 4Work, 4All, 4Sport e 4Sport Desert -, todas com o DNA 4x4 de série e que fazem do veículo ideal para todos os tipos de usos, seja no campo ou na cidade. O veículo possui chassi heavy duty, motor em alumínio e suspensão independente com eixo rígido, que tornam o Jimny valente para qualquer tipo de terreno. Como um legítimo SUV, traz maior visibilidade e segurança por deixar o motorista em uma posição alta para dirigir. Estão em exposição os modelos 4Work, 4Sport e 4All, com as novidades do motor a etanol.

Aliando alta tecnologia com praticidade, o Jimny conquista clientes nas mais diversas regiões do Brasil. A seguir, você confere dois depoimentos: de Sergio Paschoal Jr, da Agrícola Paraíso, em São Sebastião do Paraíso-MG, e de Luiz Arnaldo Faria Nitsch, consultor de empresas para as usinas Trapiche e Sirinhaém (Pernambuco) e Serra Grande (Alagoas).

“Optamos pela aquisição dos veículos da Suzuki porque, além do excelente atendimento do pessoal da agência Suzuki Premium de Ribeirão Preto-SP, as características do Jimny nos surpreenderam bastante. Um veículo com carroceria sobre chassi, tração 4x4, motor com baixo consumo de combustível e três anos de garantia sem limite de quilometragem.

Ele veio para substituir os veículos que estavam no apoio de nossa operação. Nota-se, ainda, que o pequeno Jimny está enfrentando muito bem nosso dia a dia, nos dando acesso a áreas que os veículos anteriores não conseguiam, pela falta de altura ou da tração 4x4.

Por se tratar de um veículo robusto, esperamos diminuir consideravelmente o risco de acidentes na área rural e, com garantia estendida, reduzir muito nosso custo de manutenção preventiva e, principalmente, corretiva.” **Sergio Paschoal Jr. Agrícola Paraíso – São Sebastião do Paraíso-MG**

“Quando foi necessário, em usinas pernambucanas, substituir antigos jipes, não tivemos dúvida em recomendar os Jimny. Além do preço atrativo, a performance do ‘jipinho’ japonês era surpreendente, principalmente no

‘inverno nordestino’, caracterizado por chuvas periódicas, gerando muita lama e erosões nas estradas internas das usinas, cujo perfil de topografia é muito hostil, com subidas e descidas íngremes. Devido a sua curta distância entre eixos, se for necessária uma manobra de retorno, ela é perfeitamente possível, o que não acontece com veículos maiores, que têm de retornar de ré, até encontrar um trecho mais largo.

Como o pessoal de campo, fiscais, coordenadores, administradores, etc, trabalham sozinhos, ou, no máximo, com um passageiro, o conforto do veículo é bem razoável, potencializado pelo seu excelente sistema de ar condicionado, imprescindível no clima nordestino. Os ângulos de entrada e saída são excelentes, superando ‘degraus’, barreiras, bastante difíceis, como toda operação ‘off-road’. Em tempos chuvosos, então, a complicação é exponencial.

Uma grande sacada da Suzuki é a característica de se poder acionar a tração do eixo dianteiro direcional, ao simples toque de uma tecla. Direção hidráulica e vidros elétricos, ao lado do ar condicionado, são ‘luxos’ muito elogiados pelos usuários, que não havia antes. Por fim, um motor econômico aliado a uma mecânica simples, fácil de se manter, também agrada, porque as revisões preventivas e corretivas são rápidas, permitindo o veículo voltar rapidamente ao trabalho. Já temos utilitários beirando os 300.000 km, sem nenhum problema grave em motores, transmissões e eixos.”



Luiz Arnaldo Faria Nitsch - Usinas Trapiche e Sirinhaém-PE e Usina Serra Grande-AL

ORCA

Um oceano de soluções. Orcas são animais fortes, resistentes e que inspiram respeito, as mesmas características que a ORCA Industrial visa oferecer ao mercado. Com um parque tecnológico em Barrinha-SP, é especializada em montagens mecânicas, fabricação de equipamentos/caldeiraria e locação de guindastes até 220 toneladas.

Içar, montar, fabricar e estruturar são algumas das atividades rotineiras da empresa, que preza pelo profissionalismo e compromisso com os clientes. Atenção total e garantia de serviços de alta qualidade dentro dos prazos estabelecidos são prioridades.

A caldeiraria é capacitada para a fabricação de ampla diversidade de equipamentos industriais e estruturada com ferramentas e equipamentos de última geração, que resultam em qualidade superior e custos altamente competitivos.

Além da precisão e cuidado na produção e em serviços, há a preocupação com o respeito a normas de preservação do meio ambiente e com a segurança do trabalho. As equipes são constantemente treinadas e aprimoradas em seus processos, coordenados e supervisionados de perto por especialistas, o que garante a excelência na execução.



M3



TRATORES

(16) 4141-1401 / 98830-1200 / 98828-5050

COLHEDORAS DE GRÃOS

TRATORES

IMPLEMENTOS

MÁQUINAS TERRAPLENAGEM

COMÉRCIO DE MÁQUINAS SEMI NOVAS



WWW.M3TRATORES.COM.BR



O Sicoob, maior sistema financeiro cooperativo do país, participa de 20 a 23 de agosto de 2019 da Fenasucro, maior feira mundial do setor sucroenergético, no estande do **CITEC (Centro de Inovações Tecnológicas CanaMix)**.

Atualmente, o Sicoob é um dos maiores grupos financeiros em patrimônio líquido e possui o Desenvolvimento socioeconômico sustentável como um dos pilares do cooperativismo. O sistema possui 4,4 milhões de cooperados em todo o país e está presente em todos os estados brasileiros e no Distrito Federal. A rede de

atendimento Sicoob é a quinta maior entre as instituições financeiras que atuam no país, com mais de 2,9 mil pontos de atendimento. As cooperativas integrantes do Sistema oferecem aos cooperados serviços de conta corrente, crédito, investimento, cartões, previdência, consórcio, seguros, cobrança bancária, aquisição de meios eletrônicos de pagamento, dentre outras soluções financeiras.

Venha conhecer mais sobre as condições diferenciadas do Sicoob.

Sicoob, Faça Parte.





Mais que criar websites, nossa vocação é resultado.

Extrapolamos o básico quando o assunto é internet e vamos além da criação de ótimos websites e lojas virtuais. Alavancamos seus números utilizando as ferramentas adequadas para o perfil do seu negócio. Liga pra gente, vamos tomar um café e falar de resultado.



Sertãozinho
(16) 3947-1343
Centro
Rua Barão do Rio Branco, 655



Ribeirão Preto
(16) 3234-9343
Edifício Office Tower
Ribeirão Shopping - Sala 2105

www.rgbcomunicacao.com.br



Fertilizantes inovadores melhoram resultados das lavouras

ORGANFÓS aumenta a produtividade, melhora a qualidade do solo e é o preferido entre os produtores de cana

A SUPERBAC, pioneira no mercado brasileiro de soluções em biotecnologia e com mais de 20 anos de mercado, investe, ano a ano, no desenvolvimento de novos produtos e fertilizantes que aumentem a produtividade das safras, melhorem a fertilidade do solo e a qualidade das plantas.

A linha de produtos da SUPERBAC é fruto de um intenso trabalho de pesquisa, desenvolvimento e aplicação de processos inovadores que a marca usa para obter os melhores resultados nas lavouras das mais diferentes culturas.

Para o cultivo da cana, o fertilizante da marca com melhor desempenho e o preferido pelos agricultores é o ORGANFÓS. Pelo uso da tecnologia em sua produção, o fertilizante tem seus benefícios potencializados e, por contar com uma matéria-prima de alta qualidade e microgranulada, garante uma melhor distribuição pelo solo, alavancando a produtividade das culturas perenes, temporárias e semiperenes, como é o caso da cana-de-açúcar.

O ORGANFÓS também corrige os teores de fósforo do solo e, por ter o fosfato natural reativo em sua composição, ajuda na nutrição da planta. No caso da cana-de-açúcar, também há uma melhora dos Açúcares Totais Recuperáveis (ATR), o que está diretamente ligado à qualidade da cana e à sua capacidade de ser convertida em açúcar ou álcool.

Com o objetivo de desenvolver produtos cada vez melhores



para os produtores de cana, a SUPERBAC tem uma área de pesquisa no Instituto Agrônomo – IAC e mantém lavouras comerciais no estado de São Paulo, principalmente nas regiões de Araçatuba e Ribeirão Preto, envolvendo milhares de hectares de cultivados.

“Na SUPERBAC, nosso objetivo é oferecer sempre os melhores fertilizantes para o produtor rural brasileiro. Para isso, investimos em pesquisas, inovação e no desenvolvimento de produtos sob medida para atender as mais diferentes demandas”, comenta Fabrício Drumond, vice-presidente da companhia.

TRUCK MACHINE

A empresa apresenta o sistema de monitoramento de pressão e temperatura, desenvolvido para monitorar individualmente a pressão e a temperatura dos pneus. Os sensores são acoplados nas válvulas dos pneus e enviam todas as informações via rádio frequência para o monitor fixado no interior da cabine.

Os padrões de pressão e temperatura são predefinidos de acordo com cada caminhão/máquina. Caso haja alguma avaria ou vazamento de ar, o operador é advertido imediatamente por avisos sonoros e visuais, que não cessam até a normalização das condições.

Como isso, os objetivos são:

- Menor risco de acidentes;
- Auxílio na manutenção;
- Redução de custos com manutenção;
- Redução no consumo de combustível;
- Maior vida útil do pneu.

O sistema garante os seguintes diferenciais:

- Até 38 sensores;
- Aplicativo Truck Machine;
- Maior durabilidade;
- Calibragem direto no sensor;
- Troca de bateria do sensor;
- Suporte Truck Machine;
- Mais economia, segurança e produtividade.



TRUCK MACHINE

Vamos falar de **números**?

Muitas agências de comunicação falam de números e resultados. Mas poucas apresentam.

A Rytmo Comunicação Integrada está **100% comprometida com os números dos seus clientes**. Confira os cases:



De 80 a 440 vendas/dia

Em clima de Black Friday, a famosa sexta-feira com descontos, criamos a campanha **Golden Friday** por conta da marca ter como característica principal o botijão de gás da cor dourada. A média de vendas é de 80 botijões P13 por dia. **Com a campanha, o resultado foi de 440 botijões vendidos.**



Velocidade nas vendas dos lotes

O primeiro condomínio fechado de São Sebastião do Paraíso contou com o apoio da Rytmo desde o evento de lançamento, treinamento de marketing dos vendedores, organização e montagem de stand de vendas, além da criação da comunicação de divulgação do condomínio. **O resultado foi a venda de mais de 50% dos lotes já no primeiro mês.**

Santa Emilia 

Lançamento premiado do Volkswagen T-Cross

Após uma elaborada campanha de lançamento do novo T-Cross, a **Santa Emilia Volkswagen vendeu sete unidades do veículo em apenas um dia**, o que rendeu à concessionária o prêmio de 1º lugar em estratégia de divulgação.



☎ 16 3441.1323

☎ 16 99155.3383

✉ atendimento@rytmo.com.br





NOVO JIMNY FLEX

O VEÍCULO PRODUZIDO
PARA O SETOR
SUCROENERGÉTICO.



LANÇAMENTO OFICIAL
NA FENASUCRO 2019

Para enfrentar o desafio rural, o novo Jimny apresenta o menor custo total operacional, o que faz dele o 4x4 mais barato e resistente do Brasil.



SAIR DO ÓBVIO É O QUE NOS INSPIRA

☎ 16 3995 9999
AV. INDEPENDÊNCIA, 1640
RIBEIRÃO PRETO - SP